

B72KF

KANTENANLEIMMASCHINE

Kompakt und flexibel auf kleinstem Raum. Auf nur 2,13 m Länge bekommen hier Werkstücke ihr Finish. Ausgestattet mit einem 1,1 KW Hochfrequenzmotor Fügeaggregat und Diamantbestücktem Spiralfügefräser, teflonbeschichtetes Leimaggregat, Vorkappaggregat und HF-Multifunktionsfräsaggregat 2 Freiplätze für Finishaggregate, wie z.B. eine Flächenziehklinge und Poliereinheit. Einfache Bedienung über 3,5" Farb-Touch Screen.

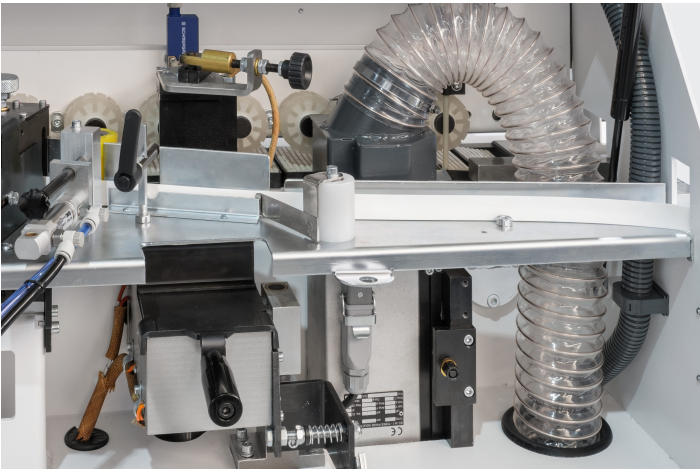



FÜGEAGGREGAT

Fügeaggregat mit einem 1,1 kW Hochfrequenzmotor mit Diamantbestücktem Spiralfügefräser im Gegenlauf sorgt für sauberes und ausrißfreies Fügen der Werkstücke vor dem Anleimen der Kante



DIREKTLEIMANGABE

Direktleimangabe an das Werkstück. Leimbecken mit neuem Design und verbesserter Thermodynamik, gewährleistet kürzere Aufheizzeiten. Automatische Temperaturkontrolle mit elektronischer Stand-by-Funktion verhindert, dass der Leim verbrennt, wenn die Maschine längere Zeit nicht benutzt wird aber dennoch eingeschaltet ist. Leimbecken mit 0,5 kg Fassungsvermögen, komplett teflonbeschichtet. Heizleistung 1,2 kW

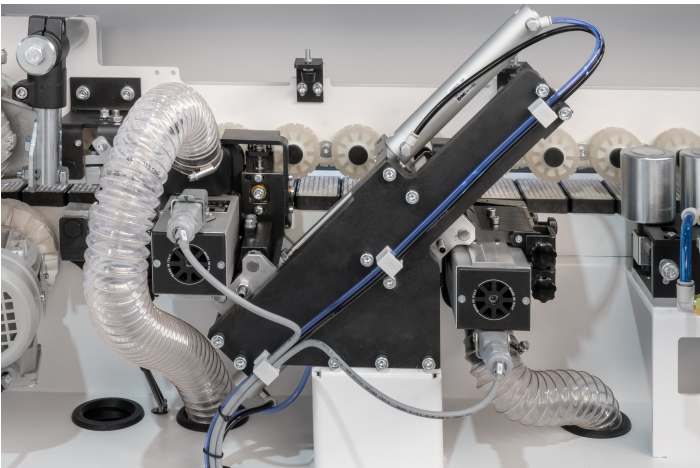

HF-MULTI FUNKTIONSFRÄSAGGREGAT

2 leistungsstarke 0,27 kW, 12.000 U/min. Hochfrequenz-Motoren mit HM-WPL Spezialfräsern zur Bearbeitung für Radius und Bündigfräsen der Längskante, sowie für Werkstückvorder- und Hinterkante.

Aggregatverstellung zur Einstellung auf unterschiedliche Kantenarten, 2 Späneabsaughauben, Höhenverstellung des oberen Aggregates mit dem Oberdruck

Ausgestattet mit 2 Fräsköpfen D=72 x 25 mit 4 Spezial-Wechselmessern

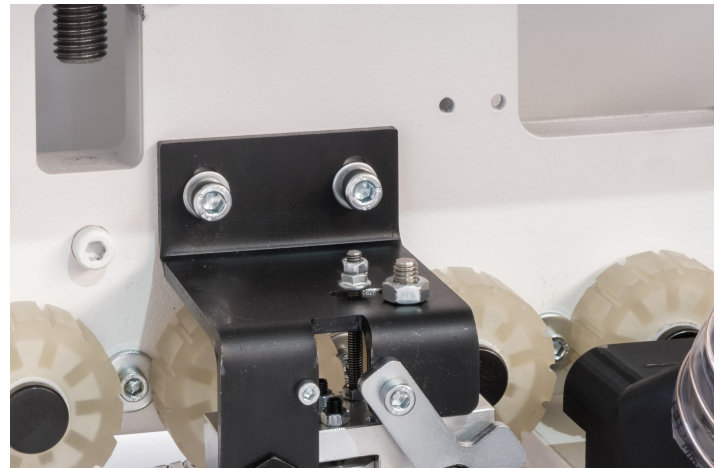

FLÄCHENZIEHKLINGE

Flächenziehklingenaggregat: Befreit mit leicht ziehendem Schnitt die Werkstückfläche von etwaigen Kleberesten an der Leimfuge.

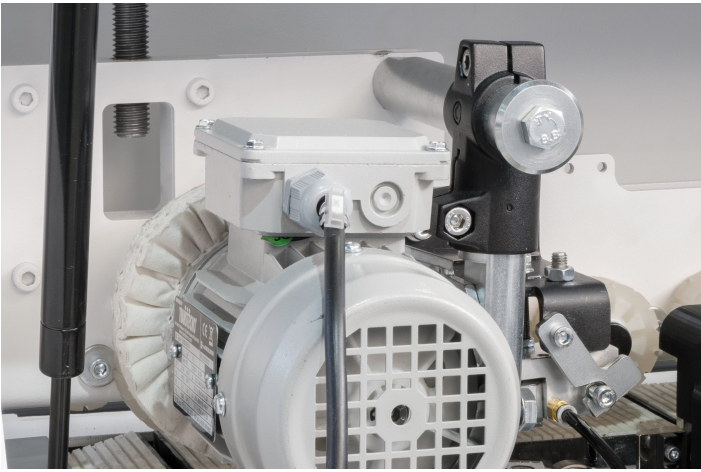

SCHWABELAGGREGAT

Schwabbelaggregat: 2 Motore 0,05 kW, 1.500 U/min. sorgen für ein Super-Finish für ABS- und PVC-Kantenmaterial, zuschaltbar über Touchscreen

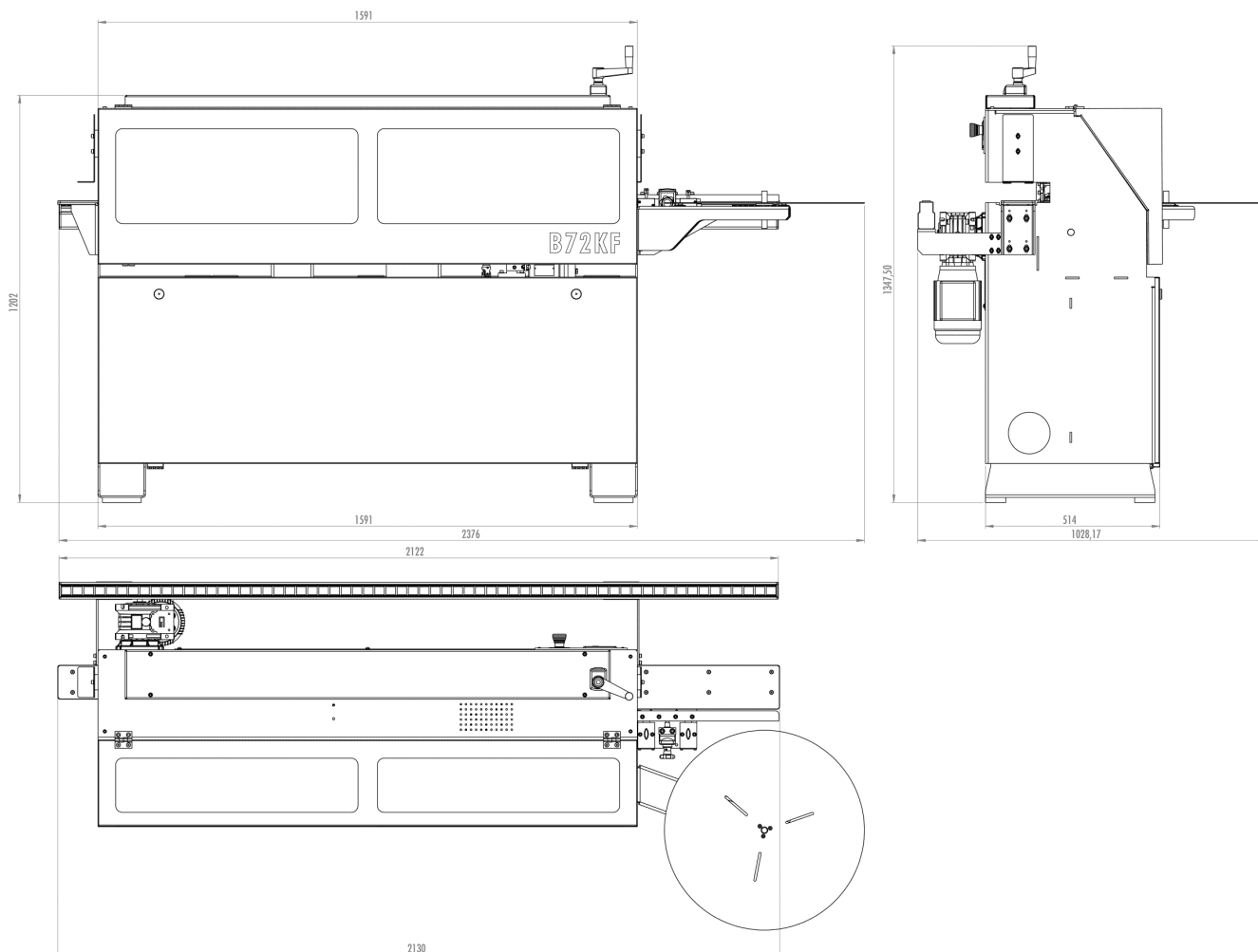

Technische Daten

Maschinenlänge	2122 mm
Werkstückdicke	10 - 45mm
Werkstückbreite	min. ca. 120 mm
Werkstücklänge	min. ca. 200 mm
Kantendicke	0,4 – 2,0 mm
Kantenhöhe max.	= Werkstückhöhe + 4mm (2+2)
Elektroanschluss	230V/50Hz/1Ph + N
Gesamtanschluss	3,6 kW
Vorschubgeschwindigkeit	6,5 m/min
Pneumatikanschluss	6 bar
Gewicht netto	490 KG
Farb-Touch Screen	3,5 "

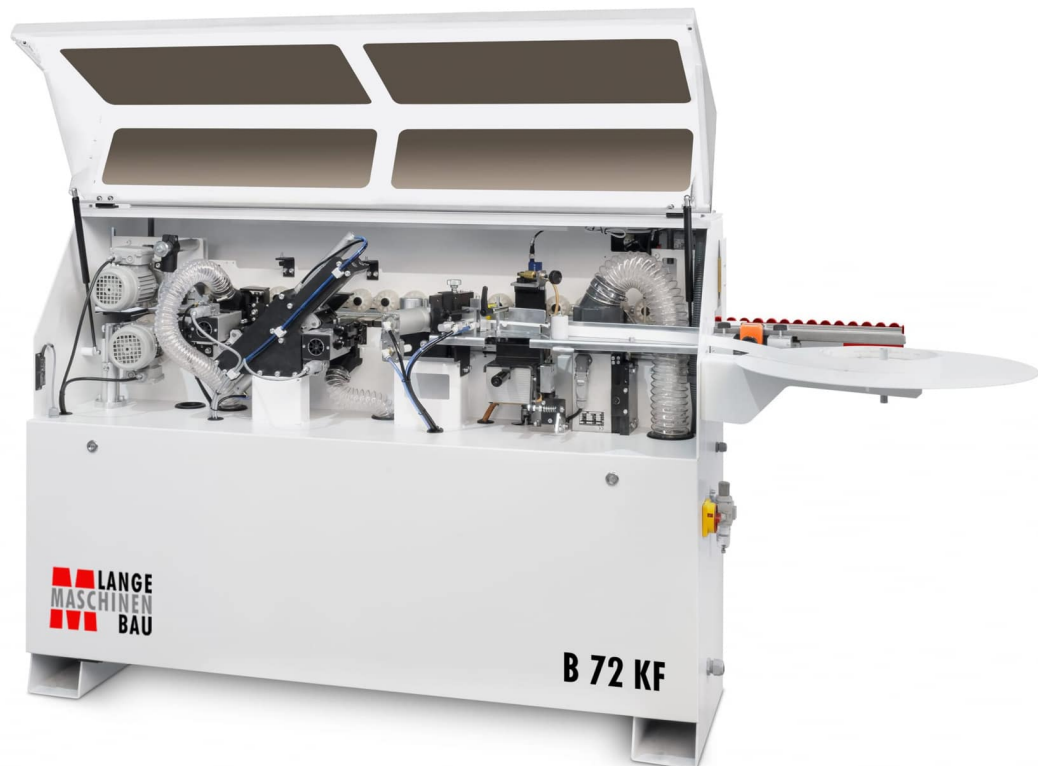

Lange Maschinenbau GmbH & Co. KG
Bruchweg 33 · D-32609 Hüllhorst
Tel: +49 (0) 57 44 - 45 75
Fax: +49 (0) 57 44 - 32 20
info@lange-maschinenbau.de
www.lange-maschinenbau.de

Die technischen Daten stellen Richtwerte dar. Änderungen müssen wir uns vorbehalten, da unsere Produkte einer ständigen Weiterentwicklung unterliegen. Deshalb sind auch die Abbildungen unverbindlich. Änderungen von Konstruktion und Ausstattung vorbehalten.